

ECHO

BEAR CAT[®]

www.bearcatproducts.com

ПЫЛЕСОС-ПОГРУЗЧИК МУСОРА

Модель DL8390 – ДВИГАТЕЛЬ HONDA
390 см³, 8 дюймов

Модель DL10570 – ДВИГАТЕЛЬ BRIGGS
570 см³, 10 дюймов



ИНСТРУКЦИЯ ПО ЭКСПЛУАТАЦИИ

Прежде чем приступать к работе

УВАЖАЕМЫЙ ПОЛЬЗОВАТЕЛЬ ИЗДЕЛИЯ «ECHOBEARCAT»

Компания благодарит вас за приобретение изделия «ECHOBEARCAT». Данное изделие разработано, испытано и изготовлено с учетом гарантирования долгих лет надежной работы оборудования. Для того чтобы обеспечить высокие рабочие характеристики машины вы должны отрегулировать ее должным образом и регулярно выполнять технический осмотр. В настоящей инструкции вы найдете указания, каким образом правильно эксплуатировать и обслуживать машину. Прежде чем приступать к эксплуатации оборудования необходимо прочитать и усвоить настоящее руководство.

Если у вас появятся какие-либо вопросы или возникнут проблемы по машине, просьба позвонить или написать вашему местному официальному дилеру фирмы ECHO Bear Cat.

Сведения, изложенные в данном документе, являются действительными на момент его публикации. Компания ECHOBearCat постоянно ведет работы по модификации своих изделий и разрабатывает новые. Поэтому компания оставляет за собой право вносить изменения в оборудование без обязательств в отношении проданного нами оборудования до внесения таких изменений.

ЗАКАЗ ЗАПАСНЫХ ЧАСТЕЙ

Для ремонта машины следует использовать только фирменные детали компании ECHO Bear Cat. При установке деталей, изготовленных не нашей компанией, даже если они хорошо подходят для вашей машины, вы нарушаете условия технической безопасности. Приобретайте запасные части у дилера компании ECHO Bear Cat.

При заказе запасных частей необходимо предоставлять следующую информацию:

СЕРИЙНЫЙ НОМЕР ИЛИ ИДЕНТИФИКАЦИОННЫЙ НОМЕР ТРАНСПОРТНОГО СРЕДСТВА вашей машины.

КАТАЛОЖНЫЙ НОМЕР детали.

НАИМЕНОВАНИЕ ДЕТАЛИ.

Нужное вам КОЛИЧЕСТВО.

МЕСТО НАХОЖДЕНИЯ ИДЕНТИФИКАЦИОННОГО НОМЕРА

Ваша машина имеет либо серийный номер, либо идентификационный номер транспортного средства (VIN). VIN расположена левой стороне рамы прицепа рядом со сцепным устройством. VIN представляет собой 17-значный номер следующего формата: 5VHAA001XXWXXXXXX. Серийные номера расположены на корпусе машины. Они состоят из 6 знаков.

Запишите идентификационный номер вашей машины в предусмотренном для этого месте, а также в гарантийном регистрационном талоне.

ОГРАНИЧЕННАЯ ГАРАНТИЯ

Данная гарантия относится к силовому оборудованию ECHO BearCat, предназначенному для работы на открытом воздухе, производства компании CraryIndustriesInc.

Компания Crary Industries гарантирует первоначальному собственнику, что каждое новое изделие ECHO BearCat не будет иметь дефектов, как в отношении материалов, так и в отношении качества изготовления при условии нормальной эксплуатации и обслуживании изделия.

Данная гарантия распространяется только на детали и узлы, неисправные в отношении материала или качества изготовления.

Данная гарантия не распространяется на нормальный износ следующих деталей: подшипники, приводные ремни, шкивы, фильтры ножиизмельчителя (данный список не является окончательным).

Данная гарантия не распространяется на работы по текущему техобслуживанию, сервисному обслуживанию или регулировкам.

Данная гарантия не распространяется на повреждения, вызванные неправильной эксплуатацией, небрежностью, аварией или неправильным техническим обслуживанием.

Данная гарантия не распространяется на повреждения вследствие неправильной настройки, монтажа или регулировки.

Данная гарантия не распространяется на повреждение вследствие неразрешенных изменений конструкции изделия.

Компания CraryIndustries не несет ответственности за какие-либо повреждения собственности, травмы или гибель людей по причине неразрешенных модификаций изделия ECHO Bear Cat или если сборка, монтаж, техническое обслуживание или эксплуатация изделия выполнялась не в соответствии с условиями данного руководства по эксплуатации.

Компания CraryIndustries не несет ответственности за косвенные, аварийные или являющиеся следствием этого, повреждения или травмы, в том числе за убытки по урожаю, доходу, прокату или замене оборудования (данный перечень не является окончательным) или за иные коммерческие убытки.

КОМПАНИЯ CRARY INDUSTRIES ОСТАВЛЯЕТ ЗА СОБОЙ ПРАВО ИЗМЕНЯТЬ КОНСТРУКЦИЮ И (ИЛИ) ТЕХНИЧЕСКИЕ ХАРАКТЕРИСТИКИ СВОИХ ИЗДЕЛИЙ В ЛЮБОЕ ВРЕМЯ БЕЗ ОБЯЗАТЕЛЬСТВ ПЕРЕД ЛИЦАМИ, КОТОРЫЕ ПРИОБРЕЛИ ТАКИЕ ИЗДЕЛИЯ РАНЕЕ.

СОДЕРЖАНИЕ

ТЕХНИКА БЕЗОПАСНОСТИ	1
1.1 ПРЕДУПРЕЖДАЮЩИЕ УСЛОВНЫЕ ОБОЗНАЧЕНИЯ	1
1.2 ИНФОРМАЦИЯ ПО ВРЕДНЫМ ВЫБРОСАМ	1
1.3 ПРЕЖДЕ ЧЕМ ПРИСТУПАТЬ К ЭКСПЛУАТАЦИИ ОБОРУДОВАНИЯ	1
1.4 ТЕХНИКА БЕЗОПАСНОСТИ ПРИ ЭКСПЛУАТАЦИИ	2
1.5 ТЕХНИКА БЕЗОПАСНОСТИ ПРИ ВЫПОЛНЕНИИ ТЕХНИЧЕСКОГО ОБСЛУЖИВАНИЯ И ХРАНЕНИИ МАШИНЫ	2
1.6 ПРЕДУПРЕЖДАЮЩИЕ ТАБЛИЧКИ	3
1.7 РАСПОЛОЖЕНИЕ ПРЕДУПРЕЖДАЮЩИХ ТАБЛИЧЕК	4
СБОРКА	5
2.1 МОНТАЖ ВАКУУМНОГО ШЛАНГА	5
2.2 МОНТАЖ РАЗГРУЗОЧНОГО УСТРОЙСТВА С ВОЗДУХОДУВКОЙ	6
2.3 ЗАПРАВКА ТОПЛИВНОГО БАКА	6
ОСНОВНЫЕ СВОЙСТВА И ОРГАНЫ УПРАВЛЕНИЯ	7
3.1 МОДЕЛИ DL8390 и DL10570	7
3.2 ОРГАНЫ УПРАВЛЕНИЯ ДВИГАТЕЛЕМ	8
РАБОТА ЗАГРУЗЧИКА	9
4.1 СЦЕПЛЕНИЕ/РАСЦЕПЛЕНИЕ	9
4.2 ПУСК МОДЕЛЕЙ С РУЧНЫМ ПУСКОМ	9
4.3 ОСТАНОВКА МАШИНЫ	9
4.4 РАБОТА ВАКУУМНОЙ СИСТЕМЫ	9
4.5 ТЕХНИКА БЕЗОПАСНОСТИ ПРИ РАБОТЕ С ВАКУУМОМ И РЕКОМЕНДАЦИИ	9
4.6 ТРАНСПОРТИРОВКА ЗАГРУЗЧИКА	9
УХОД И ТЕХНИЧЕСКОЕ ОБСЛУЖИВАНИЕ	10
5.1 ГРАФИК ТЕХНИЧЕСКОГО ОБСЛУЖИВАНИЯ	10
5.2 МОТОРНОЕ МАСЛО	10
5.3 ЗАМЕНА ГИБКОГО ШЛАНГА	10
5.4 ЗАМЕНА РАСХОДНОГО ВКЛАДЫША	11
5.5 УДАЛЕНИЕ МУСОРА ИЗ ЗАКЛИНЕННОГО РОТОРА	11
5.6 УДАЛЕНИЕ МУСОРА ИЗ ВХОДА ШЛАНГА	11
ОПРЕДЕЛЕНИЕ И УСТРАНЕНИЕ НЕИСПРАВНОСТЕЙ	12
ТЕХНИЧЕСКИЕ ДАННЫЕ	13
ДОПОЛНИТЕЛЬНОЕ ОБОРУДОВАНИЕ	13
ЗАТЯЖКА БОЛТОВ	14

1.1 ПРЕДУПРЕЖДАЮЩИЕ УСЛОВНЫЕ ОБОЗНАЧЕНИЯ



Данный символ используется в руководстве Пользователя/Оператора для предупреждения о наличии потенциальной опасности. Текст, отмеченный данным условным обозначением необходимо внимательно прочитать и руководствоваться его указаниями. Невыполнение этого условия может привести к травмам, гибели или повреждению имущества.



ПРЕДУПРЕЖДЕНИЕ



Данный текст указывает на потенциальную опасную ситуацию, которая, если ее не предупредить, может привести к незначительным или средней тяжести травмам.



ВНИМАНИЕ



Данный текст указывает на потенциальную опасную ситуацию, которая, если ее не предупредить, может привести к гибели или серьезным травмам.



ОПАСНО



Данный текст указывает на неизбежную опасную ситуацию, которая, если ее не предупредить, приведет к гибели или серьезным травмам.

1.2 ИНФОРМАЦИЯ ПО ВРЕДНЫМ ВЫБРОСАМ

Двигатель, установленный на вашем силовом оборудовании, как и на всем подобном оборудовании, работающем на открытом воздухе, представляет собой двигатель внутреннего сгорания, который сжигает бензин или дизельное топливо (углеводороды). Поэтому, ваш силовой агрегат должен быть оборудован исправным искрогасителем. Искрогаситель должен быть установлен в выхлопной системе двигателя таким обра-

зом, чтобы искры или тепло от системы не могли воспламенить горючие материалы.

Стандартный глушитель, установленный на двигателе, не оборудован искрогасителем. Прежде чем начать эксплуатацию машины, на территориях, где закон предписывает устанавливать искрогаситель, его надо установить. За информацией в отношении действующих законов обращайтесь в местные органы власти. По вопросам приобретения искрогасителя обращайтесь к вашему дилеру.



1.3 ПРЕЖДЕ ЧЕМ ПРИСТУПАТЬ К ЭКСПЛУАТАЦИИ ОБОРУДОВАНИЯ



1. Прочитайте и усвойте данное руководство пользователя. Полностью ознакомьтесь с системами управления и эксплуатации данного оборудования.
2. Ознакомьтесь с содержанием табличек по технике безопасности и правилам эксплуатации, установленных на данном оборудовании, а также на присоединенных к оборудованию агрегатах и вспомогательных механизмах.
3. Содержите таблички по технике безопасности в чистоте и удобочитаемом состоянии. Утраченные или плохо читаемые таблички необходимо заменить.
4. Приобретите и надевайте защитные очки, а также пользуйтесь устройством защиты слуха во время работы с машиной.
5. Не допускается надевать свободно висящую одежду. Не завязанные шнуры могут попасть в машину.
6. Не допускается работать на данной машине под воздействием алкоголя, лекарств или иных веществ, которые могут нарушить ваше зрение, чувство равновесия или способность адекватно оценивать ситуацию. Нельзя работать на машине, если вы устали или больны. Работа в безопасном режиме может выполняться только при условии, если вы здоровы.

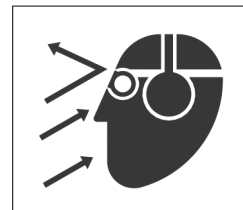

7. Нельзя работать на машине слишком близко от скопления людей. В зоне работы оборудования не должны находиться посторонние лица, в частности, маленькие дети. Рекомендуется, чтобы посторонние лица находились от места работы на расстоянии не менее 50 футов (15 метров).

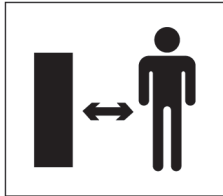

8. Не разрешайте работать на данном оборудовании детям.
9. Работайте на машине только в дневное время или при хорошем искусственном освещении.
10. Нельзя работать с машиной в закрытом помещении. В выхлопных газах находится ядовитый угарный газ без запаха, цвета и вкуса. Не разрешается работать на машине внутри или рядом со зданием, поблизости от окон и кондиционеров воздуха.
11. В обязательном порядке держите топливо в специальном контейнере. Нельзя снимать крышку контейнера или добавлять в бак двигателя топливо при работающем двигателе. Топливо следует заправлять только на холодном двигателе.
12. Нельзя заправлять топливный бак внутри помещений. Не допускайте нахождения поблизости от топлива открытого огня, искр, дымящихся материалов и других источников горения.
13. Не допускается работа машины со снятыми защитными экранами. Невыполнение этого правила может привести к серьезным травмам или гибели.
14. Содержите все защитные ограждения, отклоняющие перегородки и экраны в хорошем состоянии.
15. Прежде чем приступить к осмотру или обслуживанию какой-либо детали машины, остановите машину и убедитесь, что она полностью остановилась. Отсоедините аккумулятор и выньте ключ зажигания, если он предусмотрен.
16. Прежде чем запускать машину убедитесь, что все винты, гайки, болты и другой крепеж установлены, затянуты и находятся в хорошем состоянии.
17. Нельзя перевозить или передвигать машину во время ее работы, а также при ее пользовании.

1.4 ТЕХНИКА БЕЗОПАСНОСТИ ПРИ ЭКСПЛУАТАЦИИ

1. Во время работы с машиной не находитесь в зоне разгрузки стружки. Следите, чтобы вы и ваше лицо не находились поблизости от отверстий загрузки и разгрузки.
2. Во время работы машины держите руки и ноги на удалении от отверстий загрузки и разгрузки во избежание серьезных травм. Прежде чем удалять застрявшие материалы из машины остановите ее и подождите до полной остановки оборудования.
3. Рабочее место выбирайте таким образом, чтобы вы не могли помешать движению людей и транспорта. Поставьте соответствующие предупреждающие знаки.
4. Не забирайтесь на машину с ногами во время ее работы. Сохраняйте равновесие и не садитесь во время эксплуатации машины.



5. Ротор будет продолжать вращения после его расцепления. Выключите машину и подождите, пока все движущиеся детали не остановятся полностью прежде, чем приступать к осмотру или обслуживанию какого-либо узла машины. Отсоедините аккумулятор и выньте ключ зажигания, если он предусмотрен.
6. При вакуумной загрузке материала в машину не допускайте, чтобы в машину попадали металл, камни, бутылки, банки или иные посторонние предметы.
7. Обеспечьте, чтобы мусор не попадал на проезжую часть, припаркованные машины или на пешеходов.
8. Не допускайте накопления обработанного материала в зоне разгрузки. Это может послужить препятствием правильной разгрузки, в результате чего материал будет отбрасываться обратно через загрузочное отверстие.
9. Если машина будет закупорена или если в машине появится вибрация или подозрительный шум, немедленно выключите машину и подождите, пока все ее движущиеся части не остановятся полностью. Отсоедините аккумулятор и выньте ключ зажигания, если он предусмотрен. После того как машина остановится: А) Осмотрите машину на предмет ее повреждения, В) Замените или отремонтируйте поврежденные детали, С) Проверьте затяжку деталей.
10. Через каждые 8 часов работы проверяйте затяжку болтов лезвий. Проверяйте лезвия и вращение механизма или затачивайте лезвия ежедневно или по мере необходимости для поддержания остроты лезвий. Невыполнение этого условия может послужить причиной плохой работы оборудования, его повреждения, получения травм персоналом, а также к утрате гарантии на машину.

1.5 ТЕХНИКА БЕЗОПАСНОСТИ ПРИ ВЫПОЛНЕНИИ ТЕХНИЧЕСКОГО ОБСЛУЖИВАНИЯ И ХРАНЕНИИ МАШИНЫ

1. Прежде чем приступить к осмотру, обслуживанию, хранению или замене вспомогательного оборудования выключите машину и убедитесь, что все ее движущиеся детали полностью остановились. Отсоедините аккумулятор и выньте ключ зажигания, если он предусмотрен.
2. Заменяйте утраченные или трудночитаемые таблички с указаниями по технике безопасности. Номера деталей см. в разделе с описанием предупреждающих табличек.
3. Прежде чем помещать машину на хранение в закрытом помещении, подождите, пока она полностью не остынет.
4. Храните машину в недоступном для детей месте, а также, чтобы пары топлива не могли попасть в места с открытым пламенем или искрением.
5. Ни в коем случае нельзя хранить машину с топливом в топливном баке внутри помещений, где пары топлива могут быть воспламенены открытым огнем или искрами. Источниками воспламенения могут быть водяные и воздушные обогреватели, печи, сушилки для одежды, кухонные плиты, электродвигатели и т.п.
6. Если машина будет храниться в течение трех месяцев или более, необходимо слить топливо и утилизировать его в безопасном режиме.

1.6 ПРЕДУПРЕЖДАЮЩИЕ ТАБЛИЧКИ

Информацию по расположению табличек см. в Разделе 1.7. Ознакомьтесь со всеми установленными на машине табличками с указаниями по технике безопасности и правилам эксплуатации, а также с возможными опасными ситуациями. В отношении инструкций и табличек по технике безопасности по двигателю см. руководство пользователя по двигателю. Убедитесь, что все таблички с указаниями по технике безопасности и правилам эксплуатации чистые и находятся в хорошем состоянии. Таблички, требующие замены, должны быть установлены на своих первоначальных местах.

1 Дет. № 18993-00

НЕЛЬЗЯ СНИМАТЬ КРЫШКУ ДО ТЕХ ПОР, ПОКА КЛЮЧ ЗАЖИГАНИЯ НЕ БУДЕТ ВЫНУТ, А ВСЕ ДВИЖУЩИЕСЯ ДЕТАЛИ НЕ БУДУТ ОСТАНОВЛЕНЫ. ДАННЫЙ УЗЕЛ СЛЕДУЕТ ИСПОЛЬЗОВАТЬ ТОЛЬКО ДЛЯ ЧИСТКИ ИЛИ ОСМОТРА. НЕ ДОПУСКАЕТСЯ РАБОТА МАШИНЫ СО СНЯТОЙ СМОТРОВОЙ КРЫШКОЙ.

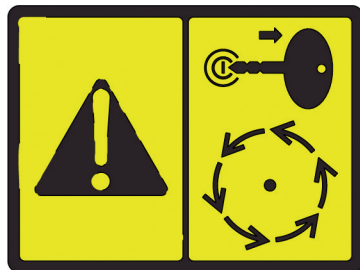

2 Дет. № 12173

НЕ ДОПУСКАЕТСЯ РАБОТАТЬ С МАШИНОЙ ПОБЛИЗОСТИ ОТ ПОСТОРОННИХ ЛИЦ. НЕ ДОПУСКАЙТЕ, ЧТОБЫ ДЕТИ МОГЛИ РАБОТАТЬ НА ЭТОЙ МАШИНЕ. ВО ВРЕМЯ РАБОТЫ МАШИНЫ НЕ НЕХОДИТЕСЬ В ЗОНЕ РАЗГРУЗКИ МАШИНЫ. СЛЕДИТЕ, ЧТОБЫ ВАШЕ ЛИЦО НЕ МОГЛО ПОПАСТЬ В ЗОНУ РАЗГРУЗКИ.



4 Дет. № 12172

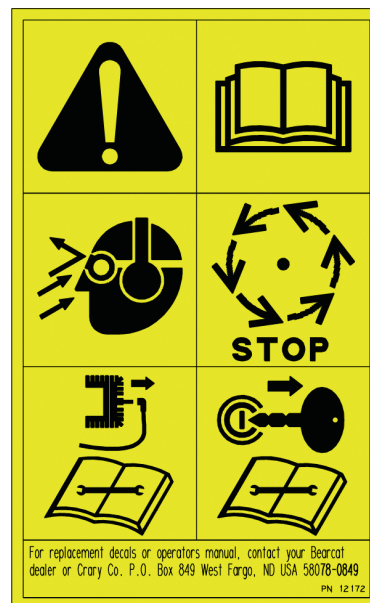

ПРОЧИТАЙТЕ И УСВОЙТЕ ДАННОЕ РУКОВОДСТВО ПОЛЬЗОВАТЕЛЯ/ОПЕРАТОРА. ПОЛНОСТЬЮ ОЗНАКОМЬТЕСЬ С СИСТЕМАМИ УПРАВЛЕНИЯ И ПРАВИЛАМИ ЭКСПЛУАТАЦИИ ДАННОГО ОБОРУДОВАНИЯ.

ПРИБОРИТЕ И НАДЕВАЙТЕ ЗАЩИТНЫЕ ОЧКИ, ВСЕГДА ПОЛЬЗУЙТЕСЬ УСТРОЙСТВАМИ ЗАЩИТЫ СЛУХА ВО ВРЕМЯ РАБОТЫ ДАННОЙ МАШИНЫ.

ПРЕЖДЕ ЧЕМ ПРИСТУПАТЬ К ОСМОТРУ ИЛИ ОБСЛУЖИВАНИЮ МАШИНЫ, ОТКЛЮЧИТЕ ЭЛЕКТРОПИТАНИЕ ОТ МАШИНЫ, ВЫНЬТЕ КЛЮЧ ЗАЖИГАНИЯ, ОТСОЕДИНИТЕ ПРОВОД СВЕЧИ ЗАЖИГАНИЯ ОТ СВЕЧИ И УБЕДИТЕСЬ, ЧТО ВСЕ ДВИЖУЩИЕСЯ ДЕТАЛИ ПОЛНОСТЬЮ ОСТАНОВИЛИСЬ.

3 Дет. № 14942-00



ПРЕЖДЕ ЧЕМ ПРИСТУПАТЬ К ЭКСПЛУАТАЦИИ ОБОРУДОВАНИЯ ПРОЧИТАЙТЕ И УСВОЙТЕ РУКОВОДСТВО ПОЛЬЗОВАТЕЛЯ. ЕСЛИ ЭТО РУКОВОДСТВО НЕ БЫЛО ВКЛЮЧЕНО В ПОСТАВКУ ИЛИ ЕСЛИ У ВАС ЕСТЬ КАКИЕ-ЛИБО ВОПРОСЫ, ПРОСЬБА ОБРАЩАТЬСЯ ПО ТЕЛЕФОНУ 800.247.7335 ИЛИ 701.282.5520.

5 Дет. № 36176-00



ДЕРЖИТЕ РУКИ И ВСЕ ДРУГИЕ ЧАСТИ ТЕЛА НА УДАЛЕНИИ ОТ КОРПУСА ВЕНТИЛЯТОРА ВО ВРЕМЯ РАБОТЫ МАШИНЫ ВО ИЗБЕЖАНИЕ СЕРЬЕЗНЫХ ТРАВМ ИЛИ ГИБЕЛИ. ПРЕЖДЕ ЧЕМ ПРИСТУПАТЬ К УДАЛЕНИЮ ЗАСТРЯВШИХ В ОБОРУДОВАНИИ ПОМЕХ, ОСТАНОВИТЕ МАШИНУ И ПОДОЖДИТЕ, ПОКА ОНА ПОЛНОСТЬЮ НЕ ОТАНОВИТСЯ.

1.7 РАСПОЛОЖЕНИЕ ПРЕДУПРЕЖДАЮЩИХ ТАБЛИЧЕК

Выносные номера позиций, приведенные ниже, соответствуют табличкам, приведенным в Разделе 1.9. Ознакомьтесь со всеми табличками по технике безопасности и эксплуатации, а также потенциальными рисками. Информацию по инструкциям по технике безопасности и предупреждающим табличкам на двигателе см. в руководстве пользователя на двигатель или обращайтесь к изготовителю двигателя. Убедитесь, что все предупреждающие таблички и таблички с указаниями по эксплуатации машины находятся в чистоте и хорошем состоянии. Таблички, требующие замены, должны быть установлены на свои первоначальные положения.

МОДЕЛИ DL8390 и DL10570

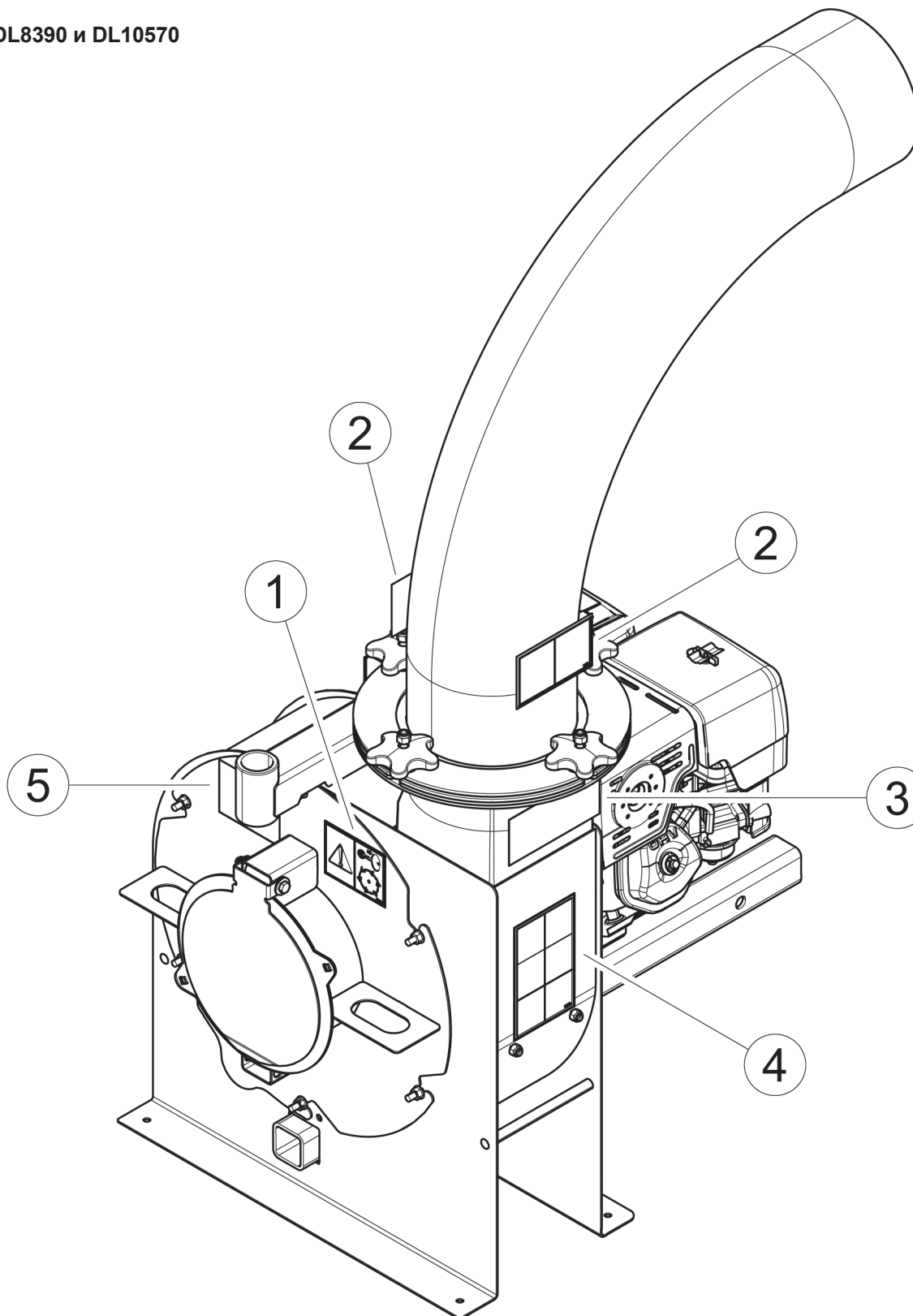

2.1 МОНТАЖ ВАКУУМНОГО ШЛАНГА

МОДЕЛИ DL8390 и DL10570

1. Прикрепите входной переходник шланга к сварному входу вентилятора при помощи предусмотренных в поставке ручек.
2. Установите две опоры шланга при помощи болта 1/2 x 2-3/4 дюйма, переходника и гайки 1/2 дюйма, имеющихся в комплекте пользователя.
3. Вставьте опору шланга в переходник корпуса вентилятора.
4. Соедините шланг с опорой шланга, зацепив звено цепи за крючок опоры шланга.

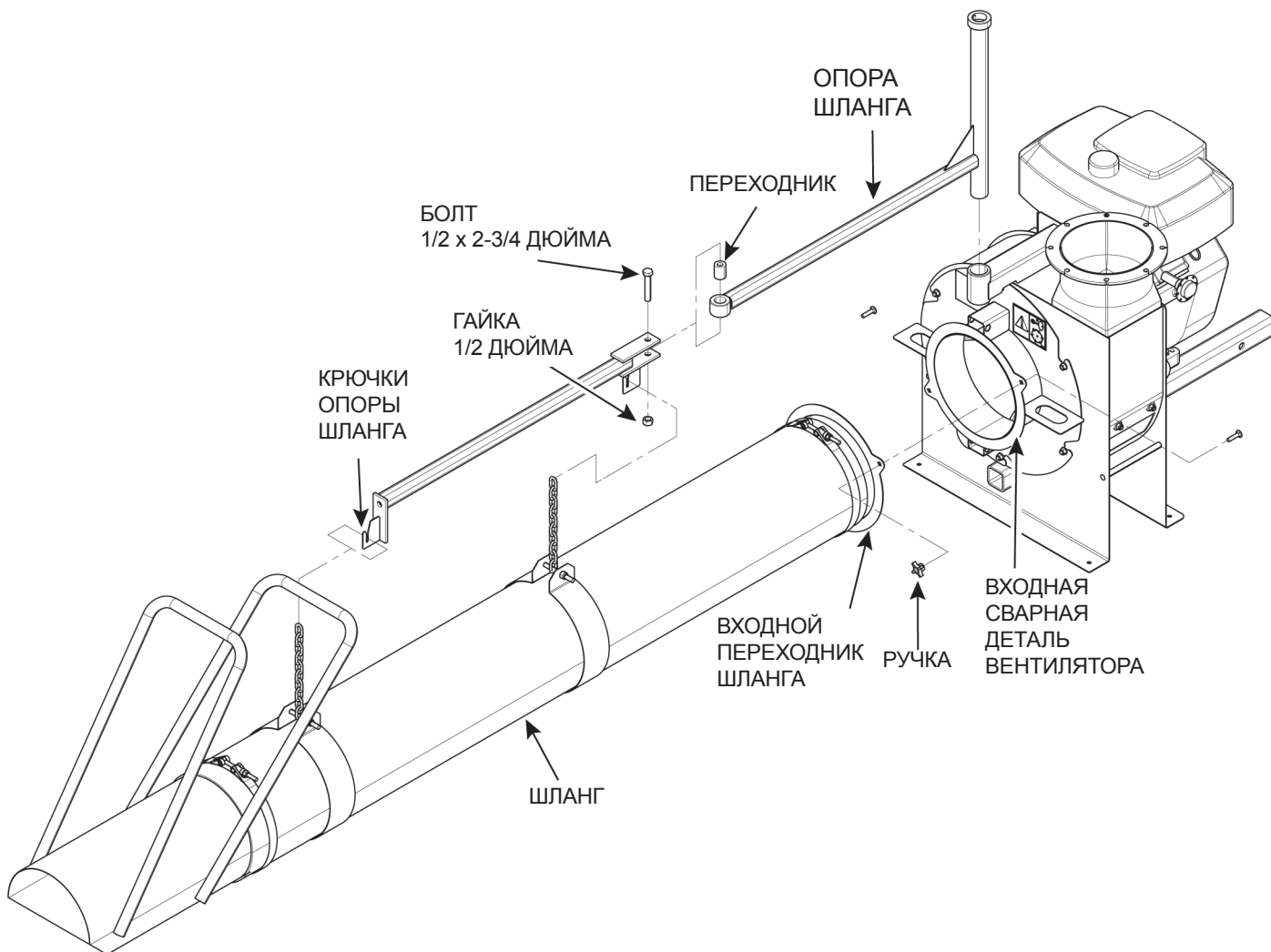

2.2 МОНТАЖ РАЗГРУЗОЧНОГО УСТРОЙСТВА С ВОЗДУХОДУВКОЙ

МОДЕЛИ DL8390 и DL10570

1. Наденьте верхний зажим разгрузочного устройства на разгрузочную трубу до нижнего фланца.
2. Установите два промежуточных кольца на монтажный фланец рамы разгрузчика мусора.
3. Удерживая на месте разгрузочную трубу на монтажном фланце, установите нижние зажимы разгрузочного устройства под фланец.
4. Вверните четыре несущих болта 2-3/4 дюйма через нижний и верхний зажимы разгрузочного устройства и промежуточные кольца и закрепите их четырьмя ручками и самоконтрящимися гайками «nylock» 3/8 дюйма.
5. Чтобы направить разгрузочную трубу в нужном направлении отпустите четыре ручки, переустановите трубу и затяните ручки.

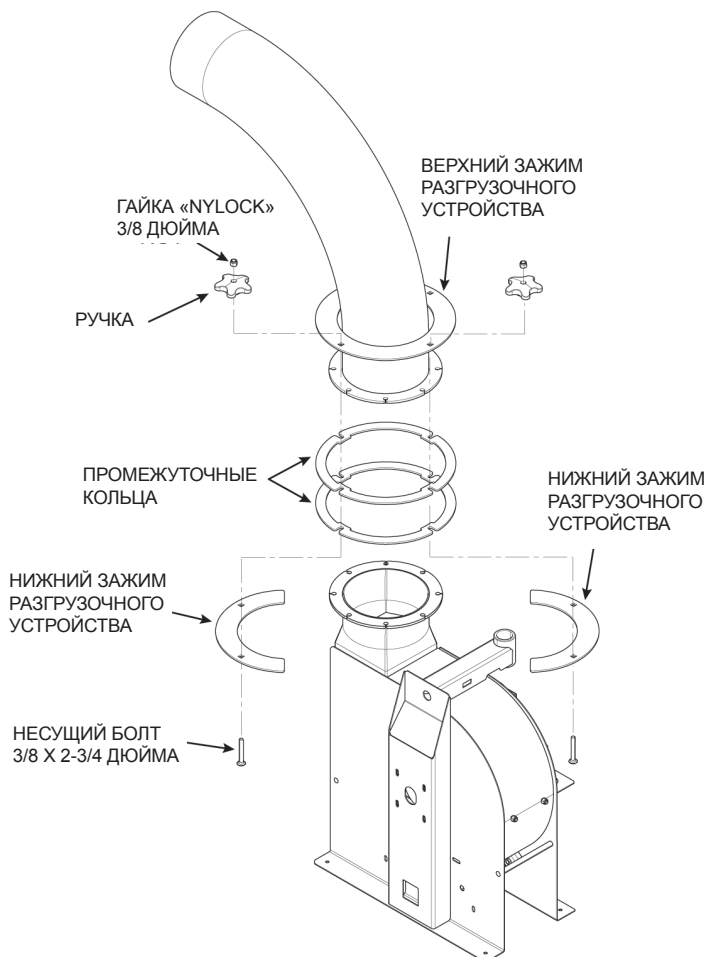

2.3 ЗАПРАВКА ТОПЛИВНОГО БАКА



ВНИМАНИЕ



Бензин и дизельное топливо являются горючими материалами, а их пары взрывоопасны. Для недопущения травм и повреждения собственности:

Храните топливо только в соответствующих контейнерах, в хорошо вентилируемых пустых помещениях, на удалении от источников искрения и открытого огня. Рекомендуется применять для хранения контейнер вместимостью в 2 литра, с носиком. Нельзя заправлять топливный бак, если двигатель нагрет или он работает, так как пролитое топливо может воспламениться при контакте с нагретыми до высокой температуры деталями или от искр системы зажигания. Нельзя запускать двигатель, находящийся рядом с пролитым топливом. Ни в коем случае не используйте топливо в качестве моющей жидкости. **НЕЛЬЗЯ СМЕШИВАТЬ МАСЛО С ТОПЛИВОМ.**

Применяйте только топливо того типа, который рекомендуется в руководстве пользователя двигателем.

Для заправки двигателя топливом:

1. Выключите двигатель, подождите, пока все его детали не остановятся, и отсоедините провод свечи зажигания. Выньте ключ из замка зажигания. Подождите в течение не менее трех минут, пока двигатель и глушитель не остынут.
2. Прочистите место вокруг топливозаправочной крышки и снимите крышку.
3. При помощи чистой воронки заправьте топливный бак до уровня на 1/2 дюйма (12,5мм) ниже дна топливозаправочной горловины с целью обеспечения пространства для возможного расширения топлива. Надежно установите топливную крышку и вытрите место вокруг нее от пролитого бензина.

3.1 МОДЕЛИ DL8390 и DL10570

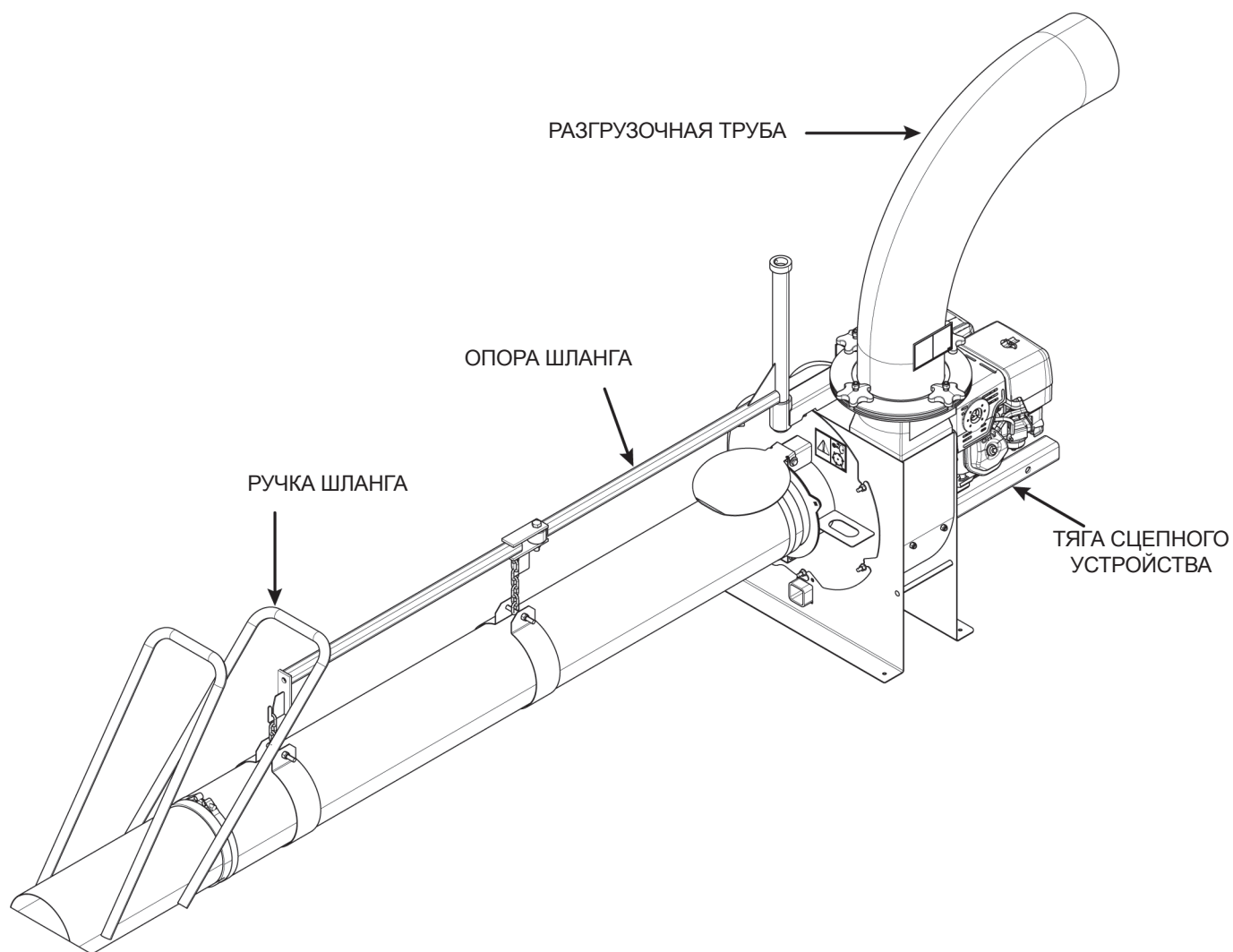

3.2 ОРГАНЫ УПРАВЛЕНИЯ ДВИГАТЕЛЕМ

1. **Заслонка подсоса двигателя:** Применяется для пуска холодного двигателя. При пуске нажмите рычаг, переведя его в положение ON (ВКЛ). Во время работы двигателя нажмите на рычаг, переведя его в положение OFF (ВЫКЛ). Полный подсос может не понадобиться для пуска нагретого двигателя. В этом случае для лучшей работы включите частичный подсос или не включайте его вовсе.
2. **Переключатель отсеки топлива:** Для обеспечения пуска и работы двигателя нажмите на рычаг в положение ON (ВКЛ). После остановки двигателя переведите рычаг в положение OFF (выкл).
3. **Дроссельная заслонка двигателя:** Эта заслонка изменяет скорость вращения двигателя. Для работы

двигателя на полной заслонке нажмите на рычаг, на весь его ход в положение высокой скорости. Для работы двигателя на холостом ходу нажмите на рычаг в противоположном направлении. Для остановки двигателя нажмите на рычаг, на весь его ход в положение замедления. Более подробные инструкции по работе двигателя см. в руководстве на двигатель.

4. **Переключатель двигателя:** Для пуска и включения двигателя в работу поверните этот переключатель в положение ON (ВКЛ). Для остановки двигателя поверните переключатель в положение OFF (ВЫКЛ).
5. **Пусковой шнур:** Для пуска двигателя потяните за шнур до тех пор, пока вы не почувствуете рукой легкое сопротивление шнура, после чего резко дерните за шнур.

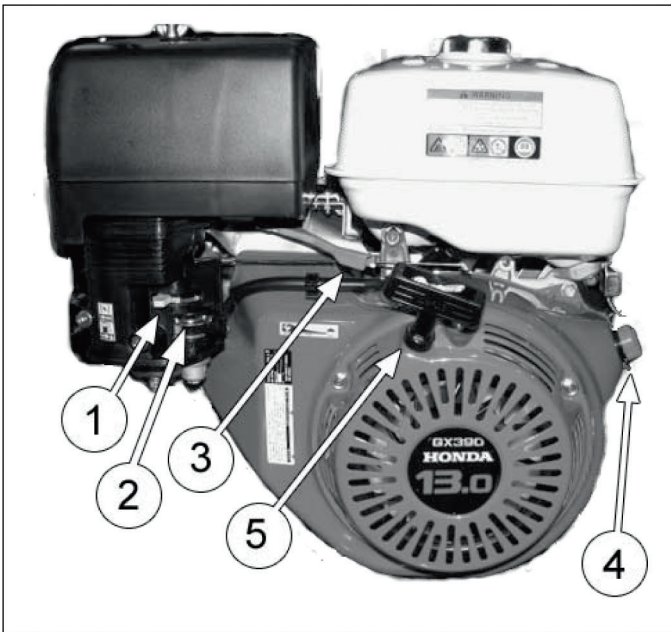

Органы управления двигателем Honda, 390 см³

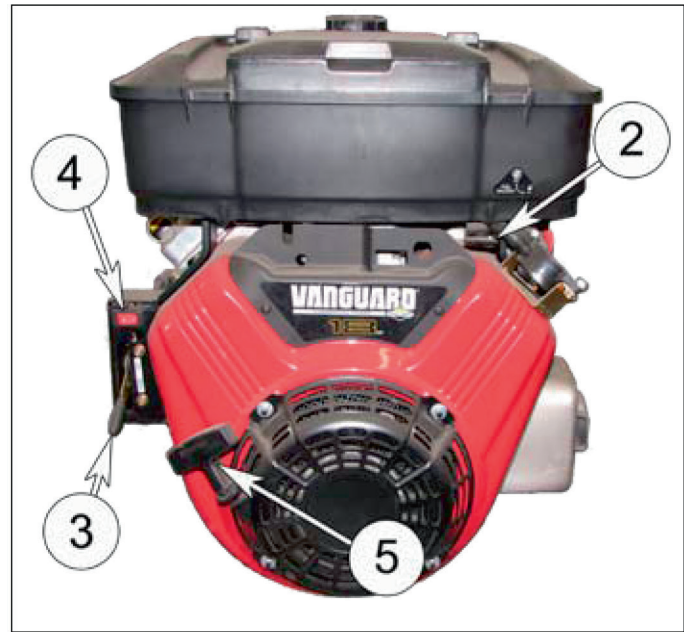

Органы управления двигателем Briggs&Stratton, 570 см³

4.1 СЦЕПЛЕНИЕ/РАСЦЕПЛЕНИЕ

СЦЕПЛЕНИЕ

1. При помощи домкрата или подъемного устройства поднимите агрегат таким образом, чтобы тяга сцепного устройства загрузчика отходов была выровнена с пустотелой тягой сцепного устройства автомобиля.
2. Подайте буксировочный автомобиль назад к загрузчику. Введите тягу сцепного устройства в пустотелую тягу сцепного устройства автомобиля.
3. Закрепите тягу сцепного устройства в пустотелой тяге при помощи стопорного штифта.

РАСЦЕПЛЕНИЕ

- Обеспечьте надежную опору для загрузчика при помощи домкрата или подъемного устройства. Вес агрегата составляет около 280 фунтов (127 кг).
4. Выньте штифт из тяги сцепки.
 5. Медленно выведите буксировочный автомобиль из загрузчика.

4.2 ПУСК МОДЕЛЕЙ С РУЧНЫМ ПУСКОМ



ПРЕДУПРЕЖДЕНИЕ



Прежде чем запускать машину в работу установите ее на чистую ровную площадку на открытом воздухе. Не допускается включать агрегат в работу поблизости от скопления людей. Прежде чем запускать двигатель проверьте, чтобы в измельчительной камере не было никаких предметов.



ОПАСНО



БУДЬТЕ ГОТОВЫМИ К ПУСКУ. На моделях 390 см³ и 570 см³ вход шланга начнет засасывать мусор вакуумом сразу же после пуска двигателя.

1. Перед пуском проверьте уровень масла в двигателе. Если уровень мал, добавьте масла, но не переполняйте двигатель маслом.
2. Убедитесь, что на входе шланга нет никакого мусора.
3. Направьте разгрузочную трубу в нужном направлении.
4. Поверните переключатель отсечки топлива в положение ВКЛ.
5. Поверните переключатель двигателя в положение ВКЛ.
6. Переведите заслонку подсоса в положение ВКЛ. (При пуске нагретого двигателя заслонка может быть в частичном положении или не включена вовсе.)
7. Переведите дроссельную заслонку в положение между половиной и полным ходом заслонки.

8. Потяните шнур стартера до момента, когда вы почувствуете незначительное сопротивление. После этого дерните шнур резко. Убедитесь, что пусковой шнур убрался в исходное положение. Повторите эту операцию до тех пор, пока двигатель не запустится.
9. Переведите заслонку подсоса в положение РАБОТА.
10. Постепенно убирайте рычаг заслонки подсоса в положение ВЫКЛ по мере нагревания двигателя.
11. Постепенно перемещайте дроссельную заслонку в положение полного открывания.

4.3 ОСТАНОВКА МАШИНЫ

1. Постепенно перемещайте дроссельную заслонку в положение самых малых оборотов.
2. Поверните переключатель двигателя в положение ВЫКЛ.
3. Поверните переключатель отсечки топлива, при его наличии, в положение ВЫКЛ.

4.4 РАБОТА ВАКУУМНОЙ СИСТЕМЫ

1. Прежде чем включать вакуум включите двигатель на полные рабочие обороты.
2. Направьте вход шланга на мусор, который должен быть удален. Для уборки мусора с большой площади делайте качающие движения.

4.5 ТЕХНИКА БЕЗОПАСНОСТИ ПРИ РАБОТЕ С ВАКУУМОМ И РЕКОМЕНДАЦИИ

1. Не подносите близко к входу шланга, разгрузочному лотку или к любой движущейся детали руки или иные части тела или одежды.
2. Постоянно держите равновесие и оставайтесь на ногах.
3. Будьте осторожны при обработке вакуумом гравия, садовых участков, газонов и пр.
4. В процессе работы со шлангом, во избежание его засорения, держите шланг как можно более в выпрямленном положении.
5. При сборе мусора делайте движения качания.
6. Для обеспечения максимального всасывания держите сопло близко к мусору, но не блокируйте поток воздуха в сопло.
7. Для увеличения срока службы оборудования периодически поворачивайте шланг на корпусе вентилятора и входном сопле. Это обеспечит равномерный износ шланга.

4.6 ТРАНСПОРТИРОВКА ЗАГРУЗЧИКА

1. Выключите агрегат и подождите, пока все движущиеся детали не остановятся.
2. Снимите узел шланга, для чего необходимо отвернуть две ручки, которые крепят шланг к корпусу вентилятора. Шланг необходимо хранить внутри буксировочного автомобиля, чтобы он не волочился по земле.
3. Соблюдайте правила дорожного движения.

Раздел 5

УХОД И ТЕХНИЧЕСКОЕ ОБСЛУЖИВАНИЕ

5.1 ГРАФИК ТЕХНИЧЕСКОГО ОБСЛУЖИВАНИЯ

Ваша машина должна регулярно подвергаться уходу и техническому обслуживанию. Данный график рассчитан на агрегаты, работающие в нормальных условиях. Если агрегат будет работать в неблагоприятных или тяжелых условиях, то, возможно, потребуется позиции графика проверять и обслуживать чаще.

ПОДРОБНУЮ ИНФОРМАЦИЮ ПО ТЕХНИЧЕСКОМУ ОБСЛУЖИВАНИЮ И ОПРЕДЕЛЕНИЮ И УСТРАНЕНИЮ НЕИСПРАВНОСТЕЙ ДВИГАТЕЛЯ СМ. В РУКОВОДСТВЕ ПОЛЬЗОВАТЕЛЯ НА ДВИГАТЕЛЬ.



ВНИМАНИЕ



Для предотвращения получения травм или повреждения имущества: прежде чем приступить к обслуживанию, регулировкам или ремонту, выключите двигатель и подождите, пока все его движущиеся части не остановятся полностью. Отсоедините аккумулятор и выньте ключ зажигания, если он предусмотрен.

ПОЗИЦИИ ОСМОТРА	ИНТЕРВАЛ			
	См. руководство по двигателю	Перед каждым использованием	Каждые 25 часов	Каждые 50 часов
Проверить гайки и болты	X			
Моторное масло	Проверить		X	
	Сменить	X*		
Заменить свечу зажигания	X			
Элемент воздушного фильтра	Проверить		X	
	Прочистить	X**		
	Заменить	X		
Заменить топливный фильтр	X			
Вычистить машину				X
* Указывает на первые часы применения				
** Обслуживать чаще в запыленных условиях				

5.2 МОТОРНОЕ МАСЛО

Проверяйте уровень масла перед каждым использованием оборудования. В случае необходимости заправляйте двигатель типом и количеством масла, указанным в руководстве пользователя на двигатель. Не переливайте масло.

5.3 ЗАМЕНА ГИБКОГО ШЛАНГА

Как можно чаще проверяйте состояние гибкого шланга. В случае разрыва или повреждения замените его.

1. Остановите двигатель и подождите, пока ротор не остановится полностью.
2. Снимите провод свечи зажигания.
3. Снимите зажим, который крепит гибкий шланг к сварной детали входа шланга. Снимите шланг с входной детали.
4. Снимите два болта с петель шланга для того, чтобы можно было отделить гибкий шланг от опоры шланга.
5. Снимите оставшийся зажим, который крепит гибкий шланг к ручке шланга. Снимите шланг с ручки шланга.
6. Замените гибкий шланг, для чего необходимо выполнить пункты 1-5 в обратном порядке.

**ВНИМАНИЕ**

ПРЕЖДЕ ЧЕМ ПРИСТУПАТЬ К ОСМОТРУ ИЛИ ОБСЛУЖИВАНИЮ ЛЮБОЙ ЧАСТИ МАШИНЫ ОТКЛЮЧИТЕ ИСТОЧНИК ПИТАНИЯ И УБЕДИТЕСЬ, ЧТО ВСЕ ДВИЖУЩИЕСЯ ДЕТАЛИ ПОЛНОСТЬЮ ОСТАНОВИЛИСЬ.

5.4 ЗАМЕНА РАСХОДНОГО ВКЛАДЫША

На моделях 390 см³ и 570 см³ расходные вкладыши корпуса вентилятора можно заменять. Для замены расходных вкладышей:

1. Остановите двигатель и подождите, пока ротор не остановится полностью.
2. Снимите входную сварную деталь вентилятора с корпуса вентилятора.
3. Снимите болт 7/16 x 1/2 дюйма и шайбу с торца коленчатого вала двигателя.
4. Снимите втулку и ротора с коленчатого вала двигателя.
5. С наружной части корпуса загрузчика мусора снимите восемь самоконтрающихся гаек «nylock», которые крепят два расходных вкладыша.
6. Снимите старые вкладыши и вставьте новые.
7. Закрепите новые вкладыши при помощи восьми несущих болтов 5/16 x 3/4 дюйма и гаек «nylock». Установите несущие болты изнутри корпуса загрузчика. Затяните крепеж моментом 17 фунтофутов (23 Нм).
8. Установите вновь втулку и ротор на коленчатый вал двигателя.
9. Установите болт 7/16 x 1/2 дюйма и шайбу на коленчатый вал двигателя.
10. Оставьте зазор около 1/4 дюйма (6,25 мм), имеющийся между корпусом вентилятора и шайбой ротора.

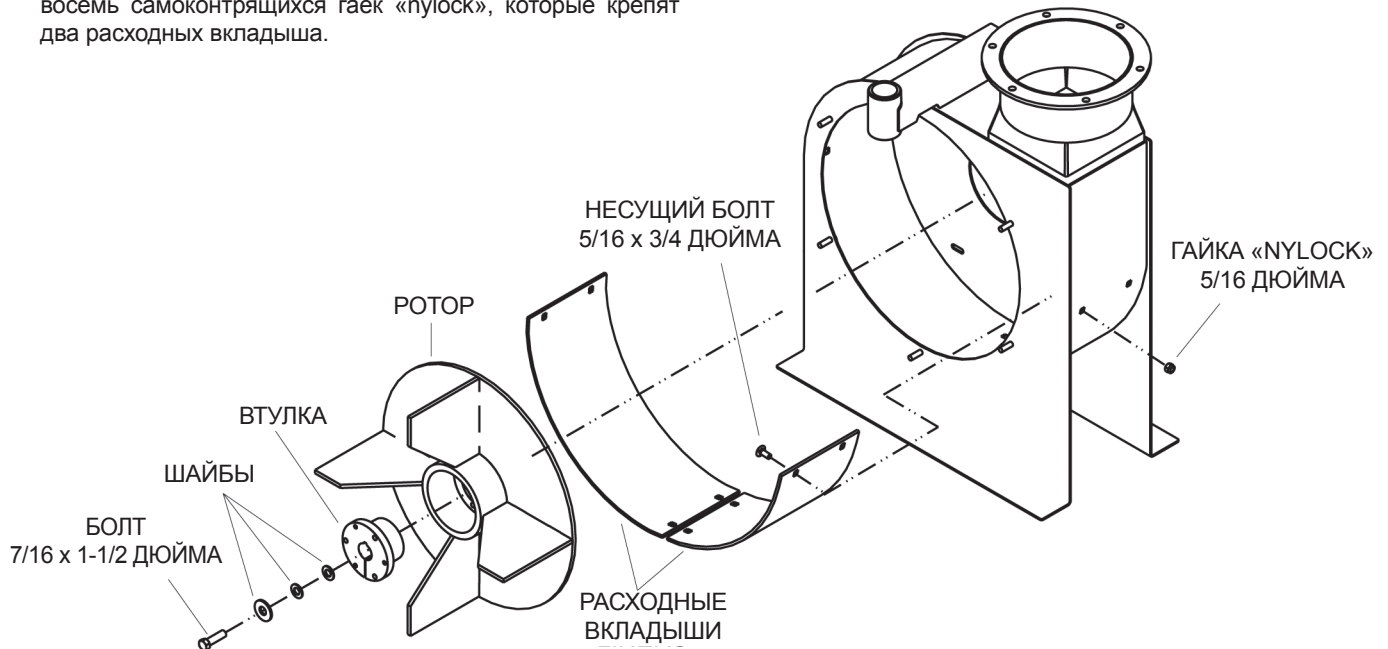
**5.5 УДАЛЕНИЕ МУСОРА ИЗ ЗАКЛИНЕННОГО РОТОРА**

Загрузчик мусора рассчитан на работу в хороших сухих условиях. Сырой материал, а также слишком большое его количество вместе с большими палками, может засорить ротор или корпус. Заклиненный ротор будет затруднять работу двигателя, а также может его остановить, если ротор будет сильно засорен. Для чистки ротора:

1. Остановите двигатель и подождите, пока ротор не остановится полностью.
2. Снимите провод свечи зажигания.
3. Отверните шесть гаек 5/16 дюйма, которые крепят входную сварную деталь к раме загрузчика.
4. Поверните вакуумный вход по часовой стрелке и снимите его.
5. Проверьте шланг на наличие затора и удалите мусор из ротора.
6. Поверните ротор вручную, чтобы проверить, что он вращается свободно.
7. Установите сварную входную деталь поверх шести рамных гаек и поверните ее против часовой стрелки, чтобы установить шпильки в пазы сварной детали. Затяните гайки 5/16 дюйма моментом 17 фунтофутов (23 Нм).
8. Подсоедините провод свечи зажигания и продолжайте работу.

5.6 УДАЛЕНИЕ МУСОРА ИЗ ВХОДА ШЛАНГА

1. Если в процессе работы шланг будет заблокирован мусором, то удалить затор можно спрямлением шланга.
2. Если спрямление шланга не поможет, потрясите шланг движением вверх и вниз или из стороны в сторону.
3. Если после указанных выше мер затор останется в шланге, остановите двигатель и подождите, пока движущиеся детали не остановятся. После этого снимите шланг с корпуса вентилятора и вручную освободите шланг.

НЕИСПРАВНОСТЬ	ВОЗМОЖНАЯ ПРИЧИНА	УСТРАНЕНИЕ
Двигатель не запускается	Неправильная настройка системы управления.	Настроить двигатель.
	Нет топлива.	Заполнить топливный бак.
	Внутренние проблемы двигателя.	Обратиться к дилеру.
	Свеча зажигания не подсоединена.	Подсоединить свечу зажигания.
	Попадание грязи в топливо, застаревшее или загрязненное топливо.	Заполнить бак свежим чистым неэтилированным обычным бензином.
Двигатель работает неустойчиво или останавливается	Блокировка ротора мусором.	Прочистить ротор.
	Материал слишком быстро засасывается вакуумом.	Снизить расход вакуума.
Двигатель перегревается.	Засорена система охлаждения.	Прочистить охлаждающий вентилятор и ребра охлаждения радиатора.
	Неадекватный уровень масла.	Заправить двигатель до нужного уровня. См. руководство пользователя двигателем.
Ротор не поворачивается	Ротор заблокирован мусором.	Прочистить ротор.
Засорена разгрузочная труба	Слишком малы обороты двигателя.	Повысить обороты двигателя.
	Слишком много материала подается вакуумом в машину	Засасывать мусор с пониженной скоростью.
Обороты двигателя растут; вакуум не подает материал.	Засорен шланг на входе.	Потрясти шланг вверх и вниз или сбоку на бок для удаления мусора.

Раздел
7

ТЕХНИЧЕСКИЕ ДАННЫЕ

DL10570	АНГЛИЙСКАЯ СИСТЕМА	МЕТРИЧЕСКАЯ СИСТЕМА
Размер гибкого шланга	Диаметр 10 дюймов x 12,5 футов	25 x 381 см
Размер ротора	16,25 x 6,13 дюймов	41,2 x 15,5 см
Размер разгрузочной трубы	Диаметр 8 дюймов	20,3 см
Макс. производительность	2317 (куб. фут./мин)	65,5 м³/мин
Поворот лотка	360 градусов	360 градусов
Длина шланга	12,5 (футов)	381 см
Тип привода	Вал	Вал
Тип стартера	Ручной	Ручной
Размер ремня	Нет	Нет
Вес (фунты)	280 фунтов	126 кг
Шины	Нет	Нет
Тип монтажа	Приемное сцепное устройство	Приемное сцепное устройство
Двигатель	V&S 570 см³	V&S 570 см³

Технические данные могут изменяться вследствие модификации конструкции изделия.

Раздел
8



ДОПОЛНИТЕЛЬНОЕ ОБОРУДОВАНИЕ

НОМЕР ДЕТАЛИ	ОПИСАНИЕ
75739-00	КОМПЛЕКТ, ПОВОРОТНОЕ УСТРОЙСТВО
75753-00	КОМПЛЕКТ, ОТКИДНОЙ ЗАДНИЙ БОРТ
75754-00	КОМПЛЕКТ, ФОНАРИ ЗАГРУЗЧИКА МУСОРА
75768-00	КОМПЛЕКТ, РАСХОДНЫЙ ВКЛАДЫШ
75888-00	ДОПОЛНИТЕЛЬНЫЙ ВЕРТИКАЛЬНЫЙ ЛОТОК 16 ДЮЙМОВ

ЗАТЯЖКА БОЛТОВ



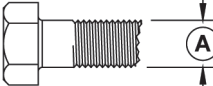

Значения в приведенных ниже таблицах даны только для справки. Вы можете пользоваться этими таблицами на ваше усмотрение, если иное не указано в спецификации. Использование этих данных целиком на ваше усмотрение и риск. Любые утраты или повреждения, вытекающие из использования данной информации, ложатся на вашу ответственность.

АНГЛИЙСКАЯ СИСТЕМА ИЗМЕРЕНИЯ

Тип SAE и маркировка головки	SAE-2	SAE-5	SAE-8	Диаметр болта
				

ДИАМЕТР БОЛТА	Крутящий момент затяжки болта*					
	SAE 2		SAE 5		SAE 8	
	Нм	Фунтофут	Нм	Фунтофут	Нм	Фунтофут
1/4 дюйма	7,5	5,5	11	8	16	12
5/16 дюйма	15	11	23	17	34	25
3/8 дюйма	27	20	41	30	61	45
7/16 дюйма	41	30	68	50	95	70
1/2 дюйма	68	50	102	75	149	110
9/16 дюйма	97	70	149	110	203	150
5/8 дюйма	122	90	203	150	312	230
3/4 дюйма	217	160	353	260	515	380
7/8 дюйма	230	170	542	400	814	600
1 дюйм	298	220	786	580	1220	900
1-1/8 дюйма	407	300	1085	800	1736	1280
1-1/4 дюйма	570	420	2631	1940	2468	1820

МЕТРИЧЕСКАЯ СИСТЕМА ИЗМЕРЕНИЯ

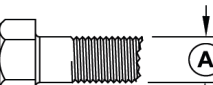
МЕТРИЧЕСКИЙ тип и маркировка головки	4,8	8,8	10,9	12,9	Диаметр болта
					

ДИАМЕТР БОЛТА (A)	Крутящий момент болта*							
	4,8		8,8		10,9		12,9	
	Нм	Фунтофут	Нм	Фунтофут	Нм	Фунтофут	Нм	Фунтофут
M3	0,5	0,4	-	-	-	-	-	-
M4	3	2,2	-	-	-	-	-	-
M5	5	4	-	-	-	-	-	-
M6	6	4,5	11	8,5	17	12	19	14,5
M8	15	11	28	20	40	30	47	35
M10	29	21	55	40	80	60	95	70
M12	50	37	95	70	140	105	165	120
M14	80	60	150	110	225	165	260	190
M16	125	92	240	175	350	255	400	300
M18	175	125	330	250	475	350	560	410
M20	240	180	475	350	675	500	800	580
M22	330	250	650	475	925	675	1075	800
M24	425	310	802	600	1150	850	1350	1000
M27	625	450	1200	875	1700	1250	2000	1500

Значения крутящих моментов затяжки болтов, указанные выше, действительны для не смазанных густой или жидкой смазкой резьбы и головок, если иное не указано в спецификации. Поэтому, не следует смазывать болты и винты с головкой под ключ густой или жидкой смазкой, если иное не указано в данном руководстве. При использовании герметиков значения крутящих моментов затяжки возрастает на 5%.

* Значение крутящих моментов затяжки болтов и винтов с головкой под ключ определяются по маркировкам головок.

Декларация соответствия

Изготовитель, указанный ниже:

Crary Industries, Inc.
237 NW 12th Street
P.O. Box 849
West Fargo, ND 58078-0849

Заявляет, что указанное здесь изделие:

ПЫЛЕСОС-ПОГРУЗЧИК МУСОРА (ВАКУУМНЫЙ)
Марка: ECHO Bear Cat
Тип: Пылесос-погрузчик мусора с приводом от двигателя (вакуумный)
Номер модели: DL8390 &DL8390XE

Соответствует требованиям:

Машиностроительной Директивы 2006/42/ЕС

Директиве по вредным выбросам газов и твердых частиц 2002/88/ЕС

Директиве по шумности 2000/14/ЕС

- Процедура оценки соответствия: Приложение V
(Применение согласованного стандарта EN ISO 3744:2010)

Уровень мощности звука: 116 дБ L_{WA}

Гарантированный уровень мощности звука: 134 дБ L_{WA}

DL8390 Серийный номер 706717 и выше

DL8390XE Серийный номер 809398 и выше

West Fargo, ND 58078-0849

29 июня 2011 г.

CRARYINDUSTRIES, INC



Арлан Матиас
Старший инженер проекта

Официальный представитель в Европе, уполномоченный составлять технические документы:

Компания: Atlantic Bridge Limited

Адрес: Atlantic House, PO Box 4800
Earlley, Reading RG5 4GB, Англия

Г-н Филипп Виск

Декларация соответствия

Изготовитель, указанный ниже:

Crary Industrieis, Inc.
237 NW 12th Street
P.O. Box 849
West Fargo, ND 58078-0849

Заявляет, что указанное здесь изделие:

ПЫЛЕСОС-ПОГРУЗЧИК МУСОРА (ВАКУУМНЫЙ)

Марка: ECHO Bear Cat

Тип: Пылесос-погрузчик мусора с приводом от двигателя (вакуумный)

Номер модели: DL10570 &DL10570XE

Соответствует требованиям:

Машиностроительной Директивы 2006/42/ЕС

Директиве по вредным выбросам газов и твердых частиц 2002/88/ЕС

Директиве по шумности 2000/14/ЕС

- Процедура оценки соответствия: Приложение V
(Применение согласованного стандарта EN ISO 3744:2010)

Уровень мощности звука: 120 дБ L_{WA}

Гарантированный уровень мощности звука: 138 дБ L_{WA}

DL10570 Серийный номер 706715 и выше

DL10570XE Серийный номер 809390 и выше

West Fargo, ND 58078-0849

29 июня 2011 г.

CRARYINDUSTRIES, INC



Арлан Матиас
Старший инженер проекта

Официальный представитель в Европе, уполномоченный составлять технические документы:

Компания: Atlantic Bridge Limited

Адрес: Atlantic House, PO Box 4800
Earlelly, Reaing RG5 4GB, Англия

Г-н Филипп Виск



ECHO BEAR CAT
www.bearcatproducts.com