

Схема установки съемника относительно подшипника

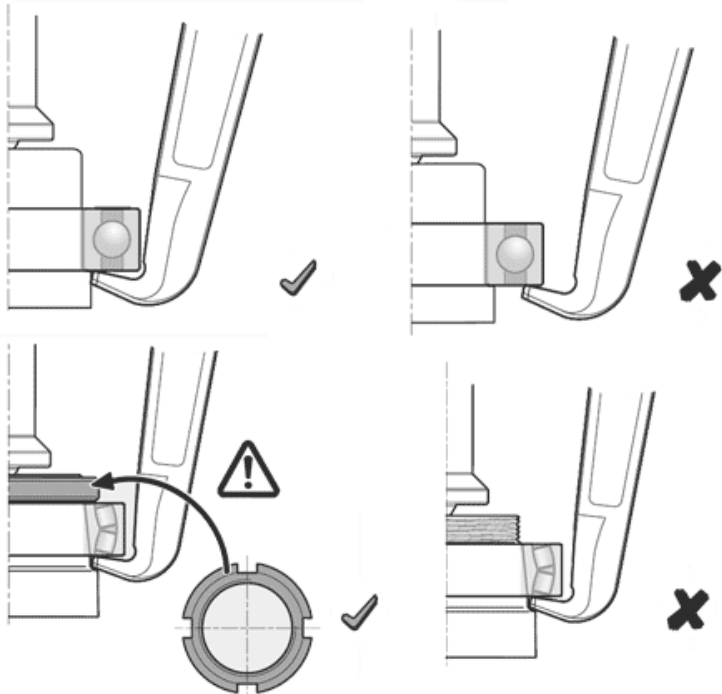

7. ГАРАНТИЙНЫЕ ОБЯЗАТЕЛЬСТВА

7.1. Поставщик гарантирует надежную работу съемника в течение 12 месяцев со дня его продажи при условии соблюдения потребителем правил эксплуатации, изложенных в настоящем РЭ.

7.2. Претензии принимаются только при наличии настоящего руководства по эксплуатации, а также с отметкой о дате продажи и штампом организации-продавца.

7.3. Гарантийные обязательства не распространяются на:

- естественный износ резинотехнических изделий.
- изделия с механическими повреждениями, вызванными перегрузкой и неправильной эксплуатацией.
- изделия со следами самостоятельных ремонтных работ.

Модель съемника: _____

Штамп магазина: _____ Дата продажи: _____



Съемник подшипников гидравлический самоцентрирующийся СГ-5Ф, СГ-10Ф, СГ-20Ф

Руководство по эксплуатации



Санкт-Петербург
2021г.

1. НАЗНАЧЕНИЕ

Гидравлический съемник самоцентрирующийся СГ-Ф со встроенным насосом предназначен для демонтажа подшипников, зубчатых колес, шкивов, ступиц и других деталей, установленных с натягом.

2. ТЕХНИЧЕСКИЕ ХАРАКТЕРИСТИКИ

Модель	Усилие	Диаметр захватываемой части, мм	Глубина захвата, мм	Ход штока, мм	Вес, кг	Размеры упаковки, мм
СГ-5Ф	5т	35...250	170	50	9	570x170x120
СГ-10Ф	10т	40...300	200	60	12	570x180x160
СГ-20Ф	20т	80...400	240	70	19	620x250x220

3. УСТРОЙСТВО И СХЕМА СБОРКИ

1. Встроенный насос
2. Подвижная рукоятка
3. Неподвижный винтовой шток
4. Клапан сброса давления
5. Захват
6. Рукоятка регулятора диаметра захвата
7. Подвижный шток
8. Сливное отверстие



3.1. Лапы съемника 5 крепятся на подвижном основании и соединены серьгами с регулировочной гайкой с рукоятками 6. Вращением гайки с рукоятками 6 настраивается диаметр захвата, а вращением гидроцилиндра настраивается глубина захвата.

3.2. На конце штока 7 находится подпружиненный центрирующий конус.

4. ПОДГОТОВКА К РАБОТЕ

4.1. Перед работой проверьте детали съемника на наличие повреждений.

При обнаружении деформаций, трещин и признаков сильного износа на деталях съемника использование съемника запрещено.

4.2. Максимально точно оцените усилие, требуемое для снятия детали с вала. Если усилия съемника недостаточно для снятия детали – не используйте его, выберите модель съемника с подходящими характеристиками.

4.3. Рабочая температура съемника находится в интервале -5...+45 град.

5. РАБОТА

5.1. Вращением рукояток 6 настройте лапы съемника под диаметр захватываемой детали. Лапы съемника накиньте на снимаемую деталь, рукоятками 6 сведите лапы съемника так, чтобы снимаемая деталь была зафиксирована. Гидроцилиндр съемника ввинчивается в гайку с лапами, пока шток не упрется в вал со снимаемой деталью. Коническая насадка штока 7 должна встать в центровочное отверстие вала.

5.2. Заверните перепускной винт 4 до упора.

5.3. С помощью рукоятки 2 масло из бака 1 нагнетается в гидроцилиндр, при этом шток 7 упирается в торец вала и снимаемая деталь начинает перемещаться. В процессе съема детали внимательно следите за положением рабочих площадок лап съемника относительно детали, чтобы избежать срыва лап с детали.

5.4. Ход штока составляет 60-70мм и для снятия детали с вала может потребоваться более одного установа.

6. ТЕХНИЧЕСКОЕ ОБСЛУЖИВАНИЕ

6.1. В процессе эксплуатации может потребоваться долить масло или полностью заменить его. Доливка масла осуществляется напрямую в резиновую емкость бака (для этого потребуются снять кожух бака 8). В качестве рабочей жидкости используется гидравлическое масло ВМГЗ, Индустриальное-12, И-20 или аналоги.

6.2. Не допускайте попадания воды на съемник, своевременно смазывайте детали съемника.